

ENGLISH-HINDI

13-15

Code

Roll No.

रोल नंबर

Booklet Number

पुस्तिका संख्या

151690

MENTAL ABILITY TEST
(For Students of Class X)

Time: 120 Minutes

Max. Marks: 100

INSTRUCTIONS TO CANDIDATES

Read the following instructions carefully before you open the Test booklet.

1. Answers are to be given on a separate OMR sheet.
2. Please follow the instructions given on the OMR sheet for marking the answers.
3. Write your eight-digit Roll Number as allotted to you in the admission card very clearly on the test-booklet and darken the appropriate circles on the OMR sheet as per instructions given.
4. Write down and darken Test Booklet Number in the appropriate circles on the OMR sheet as per instructions given.
5. There are 100 questions in this test. All are compulsory.
6. Since the time allotted for this question paper is very limited you should make the best use of it by not spending too much time on any one question.
7. Rough work can be done anywhere in the Test booklet but not on the OMR sheet/loose paper.
8. Each correct answer will be awarded one mark.
9. **THERE WILL BE NO NEGATIVE MARKING.**
10. Please return only the OMR sheet to the invigilator after the test.
11. English version of the question paper will be considered as final in case of any dispute arising out of variation in translated version.

PLEASE TURN OVER THE PAGE AND START YOUR WORK

बौद्धिक योग्यता परीक्षा

(कक्षा X के विद्यार्थियों के लिए)

समय: 120 मिनट

अधिकतम अंक: 100

परीक्षार्थियों के लिए अनुदेश

प्रश्न-पुस्तिका खोलने से पहले, निम्नलिखित अनुदेशों को ध्यान से पढ़िए।

1. उत्तर एक अलग ओएमआर-पत्र में देने हैं।
 2. कृपया उत्तर चिह्नित करने के लिए ओएमआर-पत्र पर दिए गए अनुदेशों का अनुपालन कीजिए।
 3. दिए गए निर्देशों के अनुसार आपके प्रवेश पत्र पर दिए गए अपने आठ-अंकीय रोल नंबर को प्रश्न-पुस्तिका और ओएमआर-पत्र पर बिलकुल स्पष्ट रूप से लिखिए और उपयुक्त गोलों को काला कीजिए।
 4. दिए गए निर्देशों के अनुसार ओएमआर-पत्र पर प्रश्न-पुस्तिका संख्या लिखिए और उपयुक्त गोलों को काला कीजिए।
 5. इस परीक्षा में 100 प्रश्न हैं। सभी प्रश्न अनिवार्य हैं।
 6. चूंकि इस प्रश्न-पत्र के लिए निर्धारित समय बहुत सीमित है, इसीलिए इसका सर्वोत्तम उपयोग कीजिए और किसी एक प्रश्न पर बहुत अधिक समय न लगाइए।
 7. रफ कार्य प्रश्न-पुस्तिका में कहीं भी किया जा सकता है, किंतु ओएमआर-पत्र /अलग कागज पर नहीं।
 8. प्रत्येक सही उत्तर के लिए एक अंक प्रदान किया जाएगा।
 9. गलत उत्तर के लिए कोई अंक काटा नहीं जाएगा।
 10. कृपया परीक्षा के पश्चात केवल ओएमआर-पत्र ही निरीक्षक को वापस कीजिए।
 11. अनुवादित संस्करण में अंतर से उठे किसी भी विवाद की स्थिति में, प्रश्न-पत्र के अंग्रेज़ी संस्करण को निर्णायक माना जाएगा।
- जैसे ही आपसे कहा जाए, वैसे ही कृपया पृष्ठ पलटिए और अपना कार्य आरंभ कीजिए।

NCERT 2018

The copyright of the contents of this booklet rests with the NCERT and no part of it should be used by anybody in any manner whatsoever without the prior permission of the NCERT. The items are prepared with best expertise. In case of any dispute the opinion of the experts appointed by NCERT will be final.

1. Which figure completes the statement?

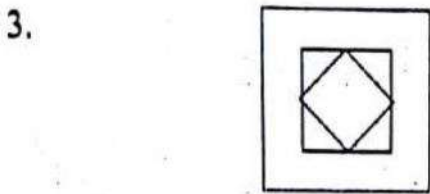
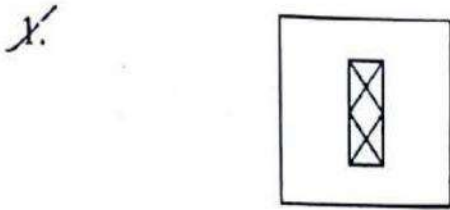
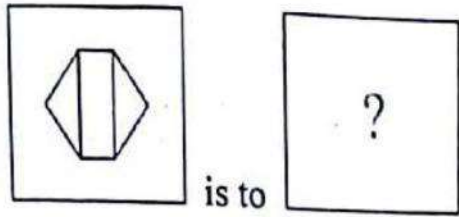
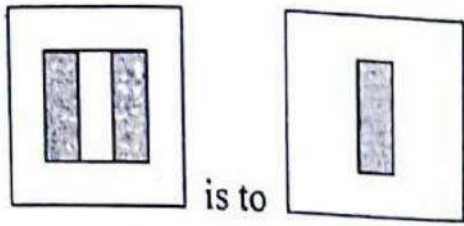

1. कौन-सी आकृति कथन को पूरा करती है?

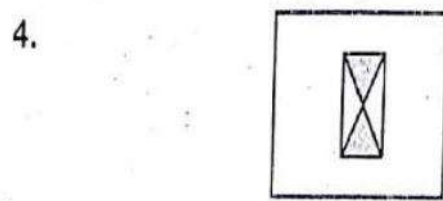
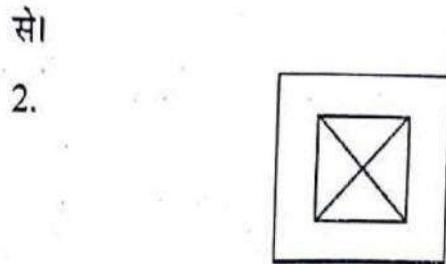
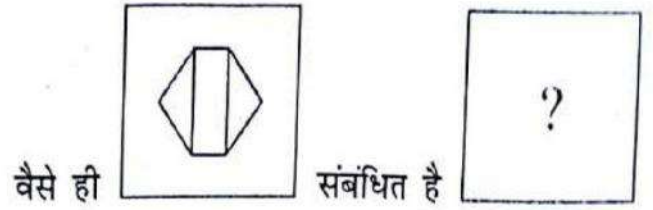

2. **Fact 1:** Ravneet said, "Mehtar and I both have goats."

Fact 2: Mehtar said, "I don't have a goat."

Fact 3: Ravneet always tells the truth, but Mehtar sometimes lies.

If the three statements are facts, which of the following statements must also be facts?

- I. Mehtar has a goat. ✓
- II. Ravneet has a goat. ✓
- III. Mehtar is lying. ✓

- 1. II only
- 2. I and II only
- 3. I, II and III ✓
- 4. II and III only

2. **तथ्य 1:** रवनीत ने कहा, "मेहर और मेरे, दोनों के पास बकरियाँ हैं"।

तथ्य 2: मेहर ने कहा, "मेरे पास बकरी नहीं है"।

तथ्य 3: रवनीत सदैव सत्य बोलती है, परंतु मेहर कभी-कभी झूठ बोल देती है।

यदि उपर्युक्त तीनों कथन तथ्य हैं, तो निम्नलिखित में से कौन-से कथन तथ्य होने चाहिए?

- I. मेहर के पास एक बकरी है।
- II. रवनीत के पास एक बकरी है।
- III. मेहर झूठ बोल रही है।

- 1. केवल II
- 2. केवल I और II
- 3. I, II और III
- 4. केवल II और III

3. Look at the patterns in the squares and understand their relationship to one another so as to fill in the square with missing symbols.

3. वर्गों के पैटर्नों को देखिए तथा इनमें परस्पर संबंध को समझिए ताकि विलुप्त चिह्नों वाले वर्ग को भरा जा सके।

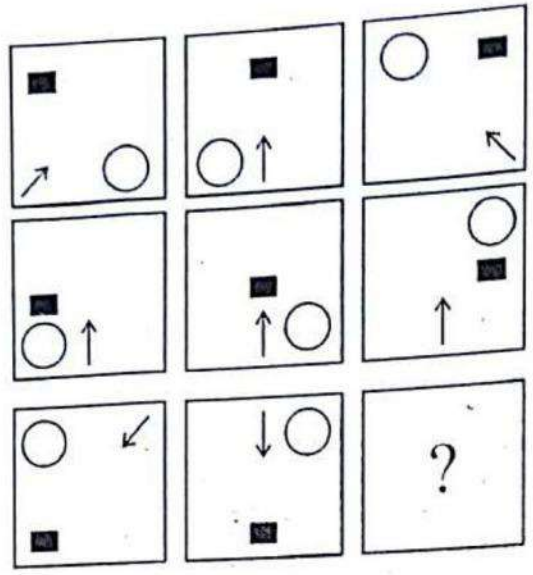

1.

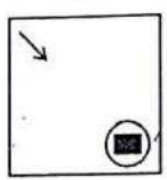

2.

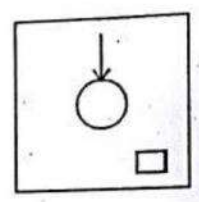

3.

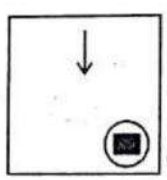

4.

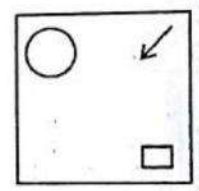

4. Danish starts walking straight towards East. After walking 75 m, he turns to the left and walks 25 m straight. Again he turns to the left, walks a distance of 40 m straight, again he turns to the left and walks a distance of 25 m.
How far is he from the starting point?

4. दानिश पूर्व की ओर सीधा चलना प्रारंभ करता है। 75 मीटर चलने के पश्चात वह बाईं ओर घूमकर 25 मीटर सीधा चलता है। फिर वह बाईं ओर घूमकर सीधा 40 मीटर की दूरी तय करता है, पुनः वह बाईं ओर घूमकर 25 मीटर की दूरी चलता है। वह प्रारंभिक बिंदु से कितनी दूरी पर है?

- 1. 30 m
- 2. 35 m
- 3. 40 m
- 4. 50 m

- 1. 30 मीटर
- 2. 35 मीटर
- 3. 40 मीटर
- 4. 50 मीटर

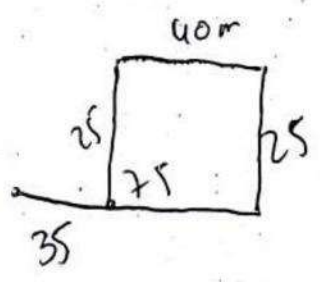

5. In the question given below, there are four statements which are to be taken as truth even if they do not seem to be so. There are conclusions numbered I, II, III and IV. Decide which of these logically follow from the given statements.

All students who like English also like Mathematics. Some students like Hindi. All students who like Hindi do not like Mathematics. Students who like Mathematics also like English.

- I. Students who like Hindi also like English.
- II. Students who like Mathematics also like Hindi.
- III. Students who like Mathematics do not like Hindi.
- IV. Students who like English do not like Hindi

1. I and II
2. I and III
3. I and IV
4. III and IV

5. नीचे दिए प्रश्न में चार कथन हैं, जिन्हें सत्य माना जाना है, चाहे वे सत्य न लग रहे हों। यहाँ I, II, III और IV से अंकित निष्कर्ष भी दिए गए हैं। निर्धारित कीजिए कि इनमें से कौन दिए गए कथनों से तार्किक रूप से प्राप्त होते हैं।

वे सभी विद्यार्थी जो अंग्रेजी पसंद करते हैं, गणित भी पसंद करते हैं। कुछ विद्यार्थी हिंदी पसंद करते हैं। वे सभी विद्यार्थी जो हिंदी पसंद करते हैं, गणित को पसंद नहीं करते हैं। वे विद्यार्थी जो गणित पसंद करते हैं, अंग्रेजी भी पसंद करते हैं।

- I. वे विद्यार्थी जो हिंदी पसंद करते हैं, अंग्रेजी भी पसंद करते हैं।
- II. वे विद्यार्थी जो गणित पसंद करते हैं, हिंदी भी पसंद करते हैं।
- III. वे विद्यार्थी जो गणित पसंद करते हैं, हिंदी पसंद नहीं करते हैं।
- IV. वे विद्यार्थी जो अंग्रेजी पसंद करते हैं, हिंदी पसंद नहीं करते हैं।

1. I और II
2. I और III
3. I और IV
4. III और IV

6. The number in the place of '?' should be

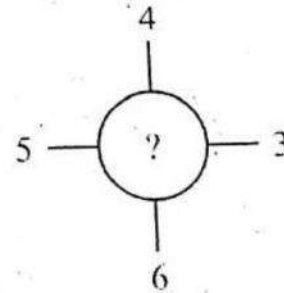
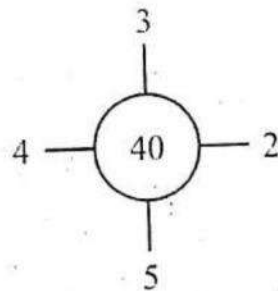
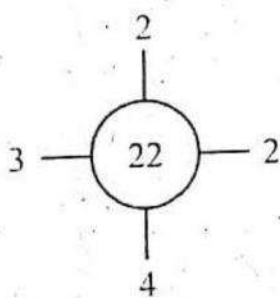

1. 42
2. 58
3. 59
4. 68

1. 42
2. 58
3. 59
4. 68

6. '?' के स्थान पर संख्या होनी चाहिए-

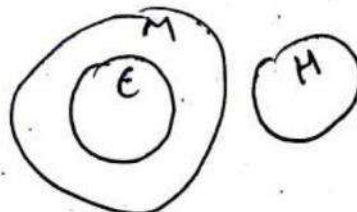

Direction (7-9) : Answer these questions by using the following diagram.

निर्देश (7-9): नीचे दिए गए चित्र का प्रयोग करते हुए इन प्रश्नों का उत्तर दीजिए।

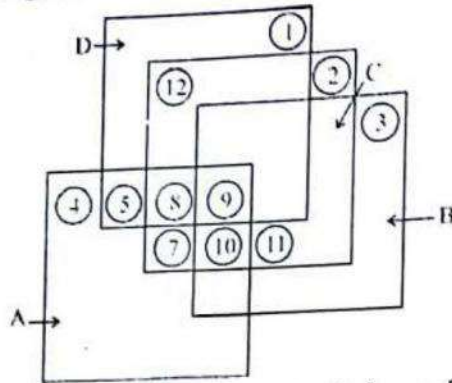

Each square stands for different class.

- A. represents Indians
B. represents Students
C. represents Talented individuals
D. represents Players

प्रत्येक वर्ग एक भिन्न समूह को निरूपित करता है।
A. भारतीयों को निरूपित करता है।
B. विद्यार्थियों को निरूपित करता है।
C. प्रतिभाशाली व्यक्तियों को निरूपित करता है।
D. खिलाड़ियों को निरूपित करता है।

7. How many Indian non-player students who are talented?

1. 5
2. 7
3. 10
4. 12

7. ऐसे न खेलने वाले कितने भारतीय विद्यार्थी हैं, जो प्रतिभाशाली हैं?

1. 5
2. 7
3. 10
4. 12

8. How many talented Indians are players?

1. 13
2. 17
3. 19
4. 22

8. कितने प्रतिभाशाली भारतीय ऐसे हैं, जो खिलाड़ी हैं?

1. 13
2. 17
3. 19
4. 22

9. How many talented Indians are there, who are students?

1. 13
2. 15
3. 17
4. 19

9. कितने प्रतिभाशाली भारतीय ऐसे हैं, जो विद्यार्थी हैं?

1. 13
2. 15
3. 17
4. 19

Direction (10-11) : Study the following diagram.

निर्देश (10-11) : नीचे दिए गए आरेख का अध्ययन कीजिए।

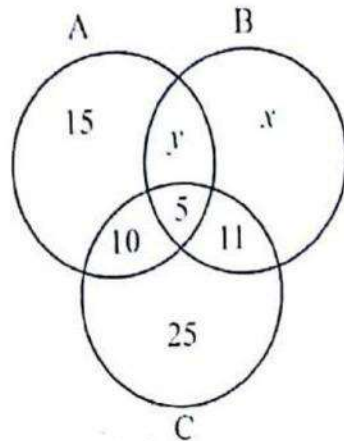

$$x+y+15+11-10 = 15+y+15$$

$$x+y+6 = 30$$

$$x+y = 24$$

A : Representing people who read newspaper A

B : Representing people who read newspaper B

C : Representing people who read newspaper C

Based on the above information answer the question 10-11.

A : समाचार-पत्र A पढ़ने वाले व्यक्तियों को निरूपित करता है।

B : समाचार-पत्र B पढ़ने वाले व्यक्तियों को निरूपित करता है।

C : समाचार-पत्र C पढ़ने वाले व्यक्तियों को निरूपित करता है।

उपर्युक्त जानकारी के आधार पर प्रश्न 10-11 का उत्तर दीजिए।

10. If the number of people in B is 10 more than A, what is the total number of people in only B (i.e., in B but not in A or C) ?

1. 14
2. 24
3. 30
4. 36

10. यदि B में व्यक्तियों की संख्या A के व्यक्तियों की संख्या से 10 अधिक है, तो केवल B में कुल कितने व्यक्ति हैं? (अर्थात् B में, परंतु A या C में नहीं)

1. 14
2. 24
3. 30
4. 36

11. If sum of the number of people in only B and the number of people common in both A and B is 63 and the number of people in B is twice the number of people in A, then the values of x and y are respectively:

1. 15, 4
2. 48, 5
3. 51, 7
4. 51, 8

11. यदि केवल B, के व्यक्तियों की संख्या तथा A और B, दोनों में उभयनिष्ठ व्यक्तियों की संख्या का योग 63 है तथा B में व्यक्तियों की संख्या A में व्यक्तियों की संख्या की दुगुनी है, तो x और y के क्रमशः मान हैं-

1. 15, 4
2. 48, 5
3. 51, 7
4. 51, 8

$$x+y+5 = 63$$

$$x+y = 58$$

$$2(x+y+6) = 2(30+y)$$

$$x+y+6 = 60+2y$$

$$x-y = 44$$

$$x+y = 58$$

$$2x = 102$$

$$x = 51$$

$$y = 7$$

1. In the question given below, some argument/arguments is/are logical and others are not. Identify the logical argument/arguments.

1. Eating lots of vegetables and fruits increases immunity. I eat lots of vegetables and fruits, so my immunity is high.
- II. Eating lots of vegetables and fruits increases immunity. I do not eat vegetables and fruits, so my immunity is low.
- III. Eating lots of vegetables and fruits increases immunity. My immunity is low, which means I don't eat fruits and vegetables.























1. only I
2. I and II
3. I and III
4. II and III

12. नीचे दिए हुए प्रश्न में, कुछ तर्क न्यायसंगत हैं तथा कुछ नहीं हैं। इन न्यायसंगत तर्क (तर्कों) की पहचान कीजिए।

- I. अधिक सब्जियाँ और फल खाने से प्रतिरक्षा में वृद्धि होती है। मैं सब्जियाँ और फल अधिक खाता हूँ। इसलिए मेरी प्रतिरक्षा उच्च है।
- II. अधिक सब्जियाँ और फल खाने से प्रतिरक्षा में वृद्धि होती है। मैं सब्जियाँ और फल नहीं खाता। इसलिए मेरी प्रतिरक्षा कम है।
- III. अधिक सब्जियाँ और फल खाने से प्रतिरक्षा में वृद्धि होती है। मेरी प्रतिरक्षा कम है। इसका अर्थ है कि मैं फल और सब्जियाँ नहीं खाता हूँ।

1. केवल I
2. I और II
3. I और III
4. II और III

13. Consider the following figure:

		 
 		 
 	 	
 	 	
	 	?

Which of the following alternatives should replace the question mark?

1.

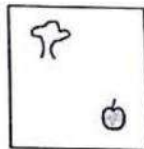

3.

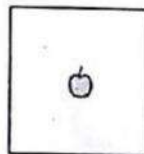

13. नीचे दिए गए चित्र का अध्ययन करे :

नीचे दिए गए विकल्पों में कौन-सा विकल्प उपर्युक्त प्रश्नवाचक चिह्न के स्थान पर होना चाहिए?

2.

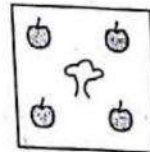

4.

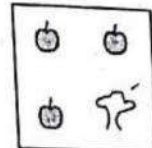

14. Find out the water image of
AVPU7436

1. VΛBΠΔ439
2. VΛBΠ7439
3. VΛPU7439
4. VΛPU7439

15. A man goes on trek from the bottom to the top of a mountain. He starts at 6 am of 15th October, 2017 from the bottom and reaches the top at 6 pm of the same day. On 16th October, 2017 he starts from the top at 6 am and goes back following exactly the same route and reaches the bottom at 6 pm. Based on the above situation, the following possibilities are to be analysed.

- I. It is not possible to find a point on the route which he will cross at the same time each day.
- II. It is possible to find a point on the route which he will cross at the same time each day provided only if he travels on each day with equal uniform speed.
- III. It is always possible to find a point on the route which he will cross at the same time each day irrespective of his speed of travel.

1. Only I is true.
2. Only II is true.
3. Only III is true.
4. Both I and II are true.

16. At noon and at midnight the long and short hands of a clock are together. Between noon and midnight, how many times the long hand overtakes the short hand?

1. 9
2. 10
3. 11
4. 12

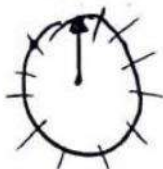

14. जल में बनने वाले प्रतिबिंब को खोजिए।

AVPU7436

1. VΛBΠΔ439
2. VΛBΠ7439
3. VΛPU7439
4. VΛPU7439

15. एक व्यक्ति पर्वत की चढ़ाई पर जाता है। वह 15 अक्टूबर, 2017 को सुबह के 6 बजे नीचे से यात्रा प्रारंभ करता है तथा उसी दिन शाम के 6 बजे शिखर पर पहुँच जाता है। 16 अक्टूबर, 2017 को सुबह के 6 बजे वह शिखर से उसी मार्ग से वापस आता है और शाम के 6 बजे नीचे पहुँच जाता है। ऊपर दिए गए कथनों के आधार पर नीचे दी गई संभावनाओं का विश्लेषण कीजिए।

- I. उस मार्ग पर ऐसे बिंदु की पहचान करना संभव नहीं है जिसे वह व्यक्ति दोनों दिन एक ही समय पर पार करेगा।
- II. उस मार्ग पर ऐसे बिंदु की पहचान करना संभव है जिसे वह व्यक्ति दोनों दिन एक ही समय पर पार करेगा बशर्ते, वह प्रत्येक दिन एक समान गति से यात्रा करे।
- III. उस मार्ग पर ऐसे किसी बिंदु की पहचान करना हमेशा संभव है जिसे वह दोनों दिन एक ही समय पर पार करेगा, चाहे उस व्यक्ति के चलने की गति कुछ भी हो।

1. केवल I सही है।
2. केवल II सही है।
3. केवल III सही है।
4. I और II दोनों सही हैं।

16. दोपहर 12 बजे और रात्रि 12 बजे एक घड़ी की बड़ी और छोटी सुइयाँ एक साथ रहती हैं। दोपहर 12 बजे और रात्रि 12 बजे के बीच में बड़ी सुई छोटी सुई को कितनी बार पार करती है?

1. 9
2. 10
3. 11
4. 12

17. If MENTAL: SMXFOB
then ABILITY: _____

1. GJSXWJQ
2. GSXWJJQ
3. SGXWJJQ
4. SJXQJWG

17. यदि MENTAL: SMXFOB है,
तो ABILITY: _____ है

1. GJSXWJQ
2. GSXWJJQ
3. SGXWJJQ
4. SJXQJWG

18. As JAISALMER is to JAILSARME,
as HYDERABAD is to _____.

18. जैसे JAISALMER संबंधित है JAILSARME
से, उसी प्रकार HYDERABAD है निम्नलिखित
से

1. HYDAERDBA
2. HYDRBEDAA
3. HYDBDREAA
4. HYDEADRAB

1. HYDAERDBA
2. HYDRBEDAA
3. HYDBDREAA
4. HYDEADRAB

19. Which of the following alternatives will fit
in the place of '?' ?
AZ, GT, MN, ?, YB

19. '?' के स्थान पर निम्नलिखित में से कौन-सा
विकल्प उपयुक्त होगा?
AZ, GT, MN, ?, YB

1. KF
2. RX
3. SH
4. TS

1. KF
2. RX
3. SH
4. TS

20. Look at this series:
J14, L16, _____, P20, R22
Which of the following alternatives will fit
in the blank space?

20. निम्नलिखित श्रृंखला को देखिए:
J14, L16, _____, P20, R22
रिक्त स्थान में कौन-सा विकल्प उपयुक्त होगा?

1. N18
2. S24
3. M18
4. T24

1. N18
2. S24
3. M18
4. T24

21. What will be the missing term in the given
sequence?
ACC, BD, CEO, DFX

21. दिए गए अनुक्रम में लुप्त शब्द क्या होगा?
ACC, _____, CEO, DFX

1. BDD
2. BDE
3. BDH
4. BED

1. BDD
2. BDE
3. BDH
4. BED

Handwritten alphabet sequence with numbers: 1 2 3 4 5 6 7 8 9 10 11 12 13 14 15 16 17 18 19 20 21 22 23 24 25 26
A B C D E F G H I J K L M N O P Q R S T U V W X Y Z

Handwritten signature

Handwritten number 15/9

22. Which number comes in place of '?'?

64, 57, 66, 55, ?, 52

$\frac{64}{2} = 32$
 $\frac{57}{3} = 19$
 $\frac{66}{4} = 16.5$
 $\frac{55}{5} = 11$
 $\frac{?}{6} = ?$
 $\frac{52}{7} = 7.42$

1. 68

2. 69

3. 70

4. 71

22. '?' के स्थान पर कौन-सी संख्या आएगी?

64, 57, 66, 55, ?, 52

1. 68

2. 69

3. 70

4. 71

23. Select the suitable figure from the given alternatives to complete the figure.

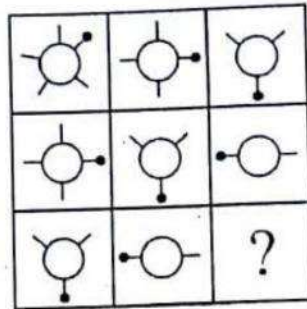

23. आकृति को पूरा करने के लिए, दिए गए विकल्पों में से उपयुक्त आकृति चुनिए।

1.



2.



3.



4.



24. Arrange the given words in a meaningful sequence and find the correct sequence from the given options:

A) Wall B) Clay C) House
 D) Room E) Bricks

1. E, B, A, D, C

2. B, E, D, A, C

3. B, E, A, D, C

4. A, B, C, D, E

24. दिए गए शब्दों को एक अर्थपूर्ण अनुक्रम में व्यवस्थित कीजिए तथा दिए गए विकल्पों में से सही अनुक्रम लिखिए:

A) दीवार B) मिट्टी C) घर
 D) कमरा E) ईंटें

1. E, B, A, D, C

2. B, E, D, A, C

3. B, E, A, D, C

4. A, B, C, D, E

BEADC

25. Identify the figure that completes the pattern.

25. उस आकृति की पहचान कीजिए, जो पैटर्न को पूरा करती है।

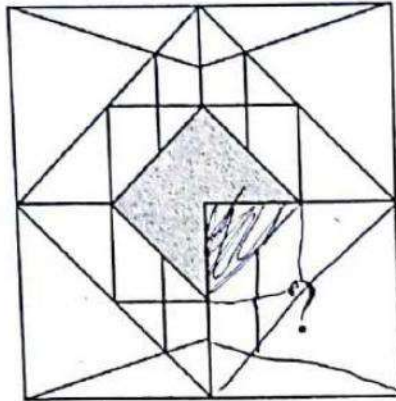

1.

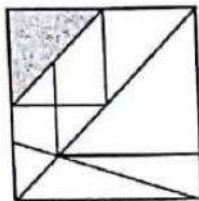

2.

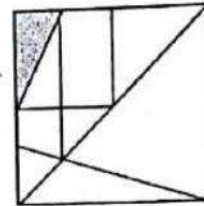

3.

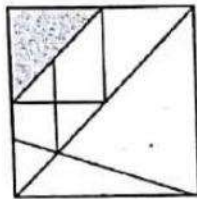

4.

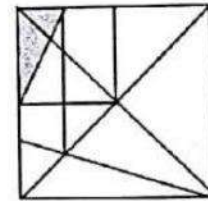

26. Replace '?' by the appropriate figure from the given options.

26. दिए गए विकल्पों में से '?' के स्थान के लिए आकृति चुनिए।

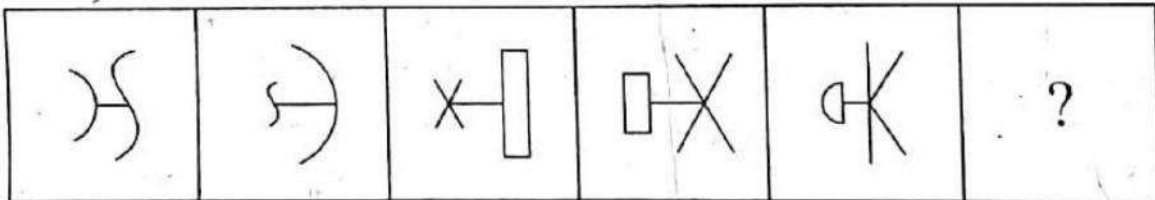

1.

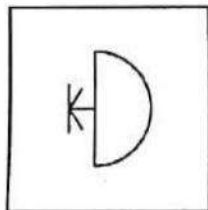

2.

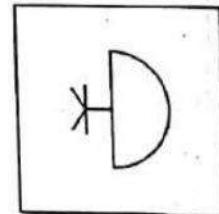

3.

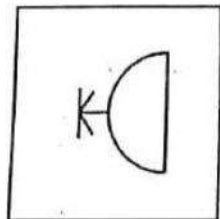

4.

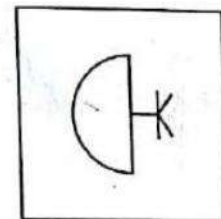

27. When a square shaped transparent sheet with the pattern shown in the figure is folded along the dotted line which pattern would appear?

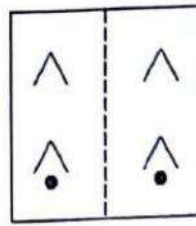

✓

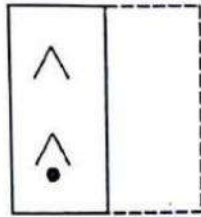

2.

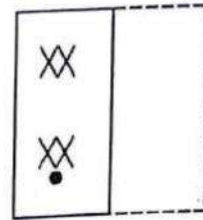

3.

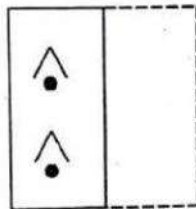

4.

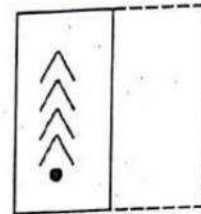

28. **Fact 1:** All monkeys like to jump.
Fact 2: Some monkeys like to swim.
Fact 3: Some monkeys look like their masters.

If the first three statements are facts, which of the following statements must also be a fact(s)?

- I. All monkeys who like to swim look like their masters.
- II. Monkeys who like to swim also like to jump.
- III. Monkeys who like to jump do not look like their masters.

1. I only
2. II only
3. II and III
4. Both I and II

27. जब आकृति में दर्शाए पैटर्न वाले एक वर्गाकार पारदर्शक कागज़ को बिंदु-रेखा सेमोड़ा जाता है, तब कौन-सा पैटर्न प्रकट होगा?

28. तथ्य 1: सभी बंदर कूदना पसंद करते हैं।
 तथ्य 2: कुछ बंदर तैरना पसंद करते हैं।
 तथ्य 3: कुछ बंदर अपने मालिकों जैसे दिखते हैं।
 यदि उपर्युक्त तीनों कथन तथ्य हैं, तो निम्नलिखित में से कौन-सा (से) कथन तथ्य होगा/होंगे?

- I. वे सभी बंदर जो तैरना पसंद करते हैं, अपने मालिकों जैसे दिखते हैं।
- II. बंदर जो तैरना पसंद करते हैं, कूदना भी पसंद करते हैं।
- III. बंदर जो कूदना पसंद करते हैं, अपने मालिकों जैसे नहीं दिखते हैं।

1. केवल I
2. केवल II
3. II और III
4. दोनों I और II

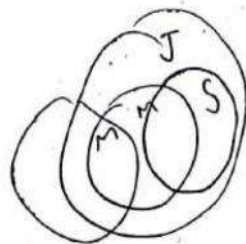

29. Given below is a statement followed by two assumptions.

The population below poverty line has increased in urban area during the last year.

Assumptions:

- I. The population below poverty line has decreased in rural area.
- II. The population below poverty line has not increased during the current year.

Which of the assumptions is implicit in the statement?

1. Only I is implicit.
2. Only II is implicit.
3. Either I or II is implicit.
4. Neither I nor II is implicit.

30. Identify the conclusion(s) which logically follow(s) from the given statements :

- A. Some men are educated.
- B. Educated men prefer small families.

Conclusions:

- I. All small families are educated.
- II. Some men prefer small families.

1. Only conclusion I follows
2. Only conclusion II follows
3. Both I and II follow
4. Neither I nor II follows

29. नीचे एक कथन दिया है तथा उसके बा कल्पनाएँ दी गई हैं।
पिछले वर्ष के दौरान शहरी क्षेत्र में गरीबी रेखा नीचे की जनसंख्या में वृद्धि हुई है:

कल्पनाएँ :

- I. ग्रामीण क्षेत्र में गरीबी रेखा के नीचे जनसंख्या में कमी हुई है।
 - II. वर्तमान वर्ष के दौरान गरीबी रेखा के नीचे जनसंख्या में वृद्धि नहीं हुई है।
- उपर्युक्त कथन में कौन-सी कल्पना निहित है?

1. केवल I निहित है।
2. केवल II निहित है।
3. या तो I या II निहित है।
4. न तो I और न ही II निहित है।

30. उस (उन) निष्कर्ष (षों) की पहचान कीजिए, :
दिए गए कथनों से तार्किक रूप से प्राप्त होते हैं:

- A. कुछ पुरुष शिक्षित हैं।
- B. शिक्षित पुरुष छोटे परिवार पसंद करते हैं।

निष्कर्ष

- I. सभी छोटे परिवार शिक्षित हैं।
- II. कुछ पुरुष छोटे परिवार पसंद करते हैं।

1. केवल निष्कर्ष I प्राप्त होता है।
2. केवल निष्कर्ष II प्राप्त होता है।
3. I और II दोनों प्राप्त होते हैं।
4. न तो I और न ही II प्राप्त होता है।

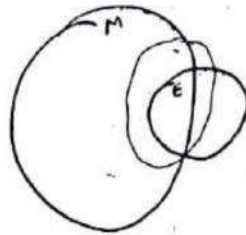

31. A watch is showing right time at 9 pm. This watch gains 10 minutes in every 24 hours. What will be the time shown next day by the watch when the correct time is 2am?

1. 02:00:24 am
2. 02:00:48 am
3. 02:02:05 am
4. 02:02:30 am

32. In a school, students are offered subjects in such a manner that they have to choose at least one subject from History and Geography. Accordingly:
All students who study History also study Geography logically implies:

- I. There are no students who study Geography and do not study History.
- II. There are no students who study History and do not study Geography.
- III. There are no students who do not study History and do not study Geography.
- IV. All students who do not study Geography are students who study History.

1. I and II
2. I and III
3. II and III
4. II and IV

31. कोई घड़ी रात्रि 9 बजे सही समय दिखाती है। यह घड़ी प्रत्येक 24 घंटों में 10 मिनट आगे हो जाती है। यदि अगले दिन प्रातः 2 बजे सही समय है, तो घड़ी द्वारा दर्शाया समय क्या होगा?

1. प्रातः 02:00:24 बजे
2. प्रातः 02:00:48 बजे
3. प्रातः 02:02:05 बजे
4. प्रातः 02:02:30 बजे

32. किसी स्कूल में, विद्यार्थियों को विषयों को इस प्रकार चुनने को कहा जाता है कि उन्हें इतिहास और भूगोल में से कम से कम एक विषय लेना होता है। इसके अनुसार:-
सभी विद्यार्थी जो इतिहास पढ़ते हैं वे भूगोल भी पढ़ते हैं, इसका - तर्कसंगत अर्थयह है :

- I. ऐसा कोई विद्यार्थी नहीं है जो भूगोल का अध्ययन करता है और इतिहास का अध्ययन नहीं करता है।
- II. ऐसा कोई विद्यार्थी नहीं है जो इतिहास का अध्ययन करता है और भूगोल का अध्ययन नहीं करता है।
- III. ऐसा कोई विद्यार्थी नहीं है जो इतिहास का अध्ययन नहीं करता है और भूगोल का अध्ययन नहीं करता है।
- IV. वे सभी विद्यार्थी जो भूगोल का अध्ययन नहीं करते हैं, वे ऐसे विद्यार्थी हैं जो इतिहास का अध्ययन करते हैं।

1. I और II
2. I और III
3. II और III
4. II और IV

$$\frac{10}{24}$$

$$\frac{5m}{12}$$



5 hr

$$\frac{50}{24}$$

$$2 \frac{21}{24} = 2 \frac{7}{8}$$

2 hr

35. The figure shows the Gender, Marital Status and Profession (GMP) of a number of people. Each shape shows a different GMP.

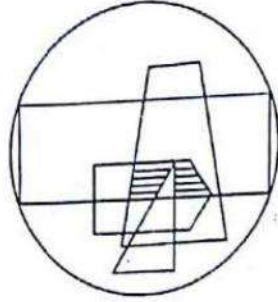

Circle indicates total population, trapezium is males, pentagon is married, rectangle is teachers, and triangle is doctors.

What do the shaded regions represent in the diagram?

1. married males who are teachers ✓
2. unmarried males who are doctors.
3. unmarried females who are doctors
4. married males who are neither doctors nor teachers

35. नीचे दी गई आकृति कुछ व्यक्तियों के लिंग, वैवाहिक स्थिति और व्यवसाय (GMP) को दर्शाती है। प्रत्येक आकार एक भिन्न GMP दर्शाता है।

वृत्त कुल जनसंख्या, समलंब पुरुषों, पंचभुज विवाहितों, आयत अध्यापकों और त्रिभुज डॉक्टरों को प्रदर्शित करता है।

इस आकृति में छायांकित क्षेत्र क्या निरूपित करता है?

1. विवाहित पुरुष जो अध्यापक हैं।
2. अविवाहित पुरुष जो डॉक्टर हैं।
3. अविवाहित महिलाएँ जो डॉक्टर हैं।
4. विवाहित पुरुष जो न तो डॉक्टर हैं और न ही अध्यापक हैं।

Directions (Questions 36-38)

Each of integers 1 to 26 is represented in the Venn diagram in the appropriate regions P to W where region K represents integers from 1 to 26.

I represents even integers from 1 to 26.

II represents perfect square integers from 1 to 26.

III represents prime numbers from 1 to 26.

W represents numbers from 1 to 26 other than those in I, II and III.

निर्देश (प्रश्न 36-38)

1 से 26 तक प्रत्येक पूर्णांक को वेन आरेख में उचित क्षेत्रों P से W में निरूपित किया गया है। क्षेत्र K 1 से 26 तक के पूर्णाकों को निरूपित करता है।

1 से 26 तक के सम पूर्णाकों को क्षेत्र I निरूपित करता है।

1 से 26 तक के पूर्ण वर्ग पूर्णाकों को क्षेत्र II निरूपित करता है।

1 से 26 तक की अभाज्य संख्याओं को क्षेत्र III निरूपित करता है।

1 से 26 की उन संख्याओं को क्षेत्र W निरूपित करता है जो I, II और III में सम्मिलित नहीं हैं।

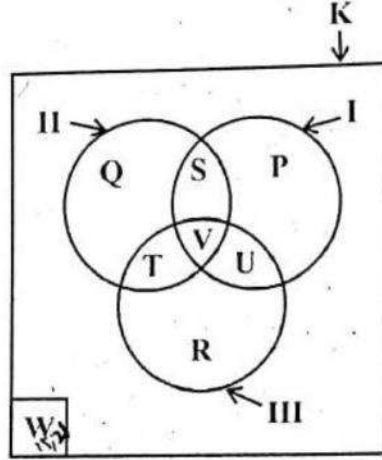

I = 2, 4, 6, 8, 10, 12, 14, 16, 18, 20, 22, 24, 26
II = 1, 4, 9, 16, 25
III = 2, 3, 5, 7, 11, 13, 17, 19, 23
W = 15, 21
S = 4, 16
R =

36. Which region contains exactly two integers?

1. P and W only
2. R and U only
3. S and W only
4. U and W only

36. किस क्षेत्र में ठीक दो पूर्णांक सम्मिलित हैं?

1. केवल P और W
2. केवल R और U
3. केवल S और W
4. केवल U और W

37. The total number of integers in S and R is equal to the number of integers in

1. P only
2. T only
3. V only
4. W only

37. S और R में पूर्णाकों की कुल संख्या निम्नलिखित में पूर्णाकों की संख्या के बराबर है

1. केवल P
2. केवल T
3. केवल V
4. केवल W

38. Which region contains exactly eight integers?

1. P
2. Q
3. R
4. S

39. In a school, commerce and arts subjects were offered. Some students opted only for commerce and some only arts. There were science students also who did not choose any of these subjects. The rest of them accepted both commerce and arts. Which one of the following Venn diagram correctly reflects this situation?

X.

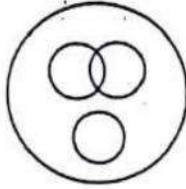

3.

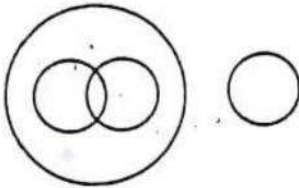

40. A person walked 100m straight from the point 'A' in the North-East direction, walked 200m in South-West direction from there, 100m in North-East direction again, walked 100m eastward, 200m southward and 100m westward to reach at the point 'B'. Choose the right answer from the following to find out his/her distance and direction from 'A'.

1. 100m, North
2. 100m, South
3. 200m, North
4. 200m, South

38. किस क्षेत्र में ठीक आठ पूर्णांक हैं?

1. P
2. Q
3. R
4. S

39. किसी स्कूल में, वाणिज्य और कला विषयों को पढ़ाया जाता है। कुछ विद्यार्थियों ने केवल वाणिज्य को चुना तथा कुछ ने केवल कला को चुना। कुछ विज्ञान के विद्यार्थी भी थे, जिन्होंने इनमें से किसी भी विषय को नहीं चुना। शेष ने दोनों विषयों, वाणिज्य और कला को स्वीकार कर लिया। इस स्थिति को कौन-सा वेन आरेख सही रूप से प्रदर्शित करता है?

2.

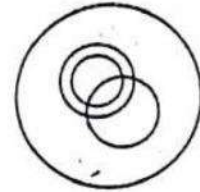

4.

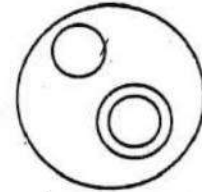

40. एक व्यक्ति बिंदु A से सीधे उत्तर-पूर्व दिशा में 100m चलता है, वहाँ से 200m दक्षिण-पश्चिम दिशा में चलता है, पुनः उत्तर-पूर्व दिशा में 100m चलता है, पूर्व की ओर 100m चलता है, 200m दक्षिण की ओर चलता है तथा पश्चिम की ओर 100m चलकर बिंदु B पर पहुँचता है। A से उसकी दूरी और दिशा बताने के लिए निम्नलिखित में से सही उत्तर चुनिए

1. 100m, उत्तर
2. 100m, दक्षिण
3. 200m, उत्तर
4. 200m, दक्षिण

17

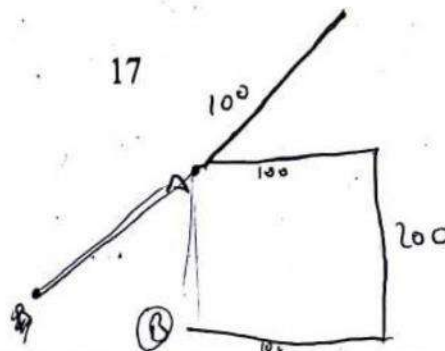

Directions (Questions 41-44)

Items 41-44, each contains a question of two statements I and II, giving certain data. Select the correct answer from (1) to (4) depending on the sufficiency of data given in the statements to answer each question.

- (1) If I alone is sufficient and II alone is not sufficient to answer the question.
- (2) If II alone is sufficient and I alone is not sufficient to answer the question.
- (3) If both I and II together are sufficient but neither statement alone is sufficient to answer the question.
- (4) If both I and II together are not sufficient to answer the question and additional data specific to the question are needed.

41. A, B and C have money with them in the ratio 5:3:1. How much money does B have?

- I A has ₹ 60 more than C
- II The money with B is 40 % less than the money with A.

1. (1)
2. (2)
3. (3)
4. (4)

42. What is the cost of each pen?

- I The cost of 6 pens and 5 pencils is ₹30.
- II If the cost of each pen and each pencil is reduced by 40%, then the cost of 12 pens and 10 pencils will be ₹ 36.

1. (1)
2. (2)
3. (3)
4. (4)

निर्देश (प्रश्न 41-44)

41 से 44 तक के प्रत्येक प्रश्न में, दो कथन I II हैं, जिसमें कुछ सूचनाएँ दी गई हैं। इन व में दी गई सूचनाओं की पर्याप्तता के आधार प्रत्येक प्रश्न का उत्तर देने के लिए (1) से (4) से सही उत्तर चुनिए-

- (1) प्रश्न का उत्तर देने के लिए, यदि केवल पर्याप्त है तथा केवल II पर्याप्त नहीं है।
- (2) प्रश्न का उत्तर देने के लिए, यदि केवल पर्याप्त है तथा केवल I पर्याप्त नहीं है।
- (3) प्रश्न का उत्तर देने के लिए, यदि I और दोनों पर्याप्त हैं परंतु इनमें से कोई भी कथन अकेले पर्याप्त नहीं है।
- (4) प्रश्न का उत्तर देने के लिए, यदि I और पर्याप्त नहीं हैं तथा प्रश्न से संबंधित अतिरिक्त सूचना की आवश्यकता है।

41. A, B और C के पास 5:3:1 के अनुपात में धन है B के पास कितना धन है?

- I A के पास C से ₹ 60 अधिक हैं।
- II B का धन A के धन से 40 % कम है।

1. (1)
2. (2)
3. (3)
4. (4)

42. प्रत्येक पेन का मूल्य क्या है?

- I 6 पेनों और 5 पेंसिलों का मूल्य ₹ 30 है।
- II यदि प्रत्येक पेन और प्रत्येक पेंसिल के मूल्य में 40% की कमी की जाती है, तो 12 पेनों और 10 पेंसिलों का मूल्य ₹ 36 होगा।

1. (1)
2. (2)
3. (3)
4. (4)

43. What is the ratio of savings of A and B?
 I The ratio of income of A and B is 5 : 6
 II The ratio of expenditure of A and B is 3 : 4
1. (1)
 2. (2)
 3. (3)
 4. (4)

44. What is the ratio of the selling prices of two articles A and B?
 I The cost price of article A is equal to the selling price of B.
 II The profit made by selling A is equal to 1/5 of its selling price.
1. (1)
 2. (2)
 3. (3)
 4. (4)

45. If in a code language STAR = 50 and CIRUS = 65 then PLANET will be
- 1920118
 8 3 2 9
 2419968
 11 15 26 17 8 7
 22
1. 68
 2. 78
 3. 84
 4. 94

46. Pankaja puts her alarm clock on the table in such a way that at 6 pm the hour hand points to North. In which direction will the minute hand point at 9:15 pm?
1. South-East
 2. South
 3. North
 4. West
- 52

3 2 4 9 0 6 8
 65

65
 70
 77

65
 72
 22
 94

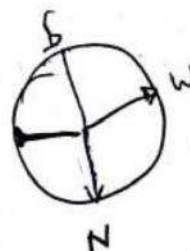

43. A और B की बचतों का अनुपात क्या है?
 I A और B की आय का अनुपात 5 : 6 है।
 II A और B के व्यय का अनुपात 3 : 4 है।
1. (1)
 2. (2)
 3. (3)
 4. (4)

44. दो वस्तुओं A और B के विक्रय मूल्यों का क्या अनुपात है?
 I. वस्तु A का क्रय मूल्य B के विक्रय मूल्य के बराबर है।
 II. A को बेचने पर प्राप्त लाभ, इसके विक्रय मूल्य के 1/5 के बराबर है।
1. (1)
 2. (2)
 3. (3)
 4. (4)

45. अगर किसी कूट भाषा में STAR = 50 और CIRUS = 65 तब PLANET होगा-
1. 68
 2. 78
 3. 84
 4. 94

46. पंकजा ने अपनी घड़ी मेज पर सायं 6 बजे इस प्रकार रखी कि घंटे की सुई उत्तर की ओर इंगित करती है। रात्रि 9:15 बजे मिनट की सुई किस दिशा में इंगित करेगी?
1. दक्षिण-पूर्व
 2. दक्षिण
 3. उत्तर
 4. पश्चिम

R → (1) ← S

OR

47. One evening before sunset two friends Rajni and Sanjiv were talking face to face. If Sanjiv's shadow was exactly to his right side, to which direction Rajni was facing?

1. North
2. North East
3. South
4. South East

47. सूर्य अस्त होने से पहले, एक सायं को दो मित्र रजनी और संजीव आमने-सामने मुख रखते हुए बातें कर रहे थे। यदि संजीव की छाया ठीक उसके दाईं ओर थी, तो रजनी का मुख किस दिशा में था?

1. उत्तर
2. उत्तर-पूर्व
3. दक्षिण
4. दक्षिण-पूर्व

48. The square boxes in the figures below are to be painted with different colours such that no two adjacent boxes (even diagonally) have same colour. How many minimum colours do you need in each case?

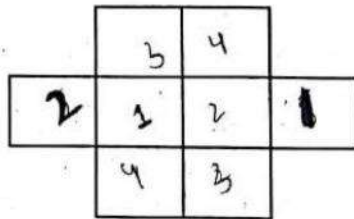

1. (3, 4)
2. (4, 4)
3. (4, 5)
4. (3, 5)

48. नीचे दिए गए चित्रों में चौकोर खाने दिखाए गए हैं। इन चौकोर खानों को अलग-अलग रंगों से रंगा जाना है। इन्हें इस तरह से रंगना है कि सटे हुए किन्हीं भी दो खानों में (यहाँ तक कि विकर्णतः भी) एक जैसा रंग नहीं हो। प्रत्येक चित्र के लिए न्यूनतम कितने रंगों की आवश्यकता होगी?

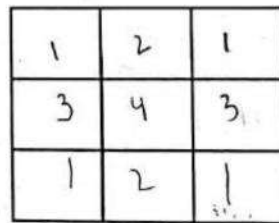

1. (3, 4)
2. (4, 4)
3. (4, 5)
4. (3, 5)

49. What is the number in place of '?'?

2Y23, 3V19, 5V17, 7T13, 11V11, ?
13 7

1. 13T7
2. 13V9
3. 13W9
4. 13U7

49. '?' के स्थान पर क्या संख्या है?

2Y23, 3V19, 5V17, 7T13, 11V11, ?

1. 13T7
2. 13V9
3. 13W9
4. 13U7

50. Identify which number does not fit in the sequence?

156, 182, 210, 240, 282, 306

13²-13, 14²-14, 15²-15, 16²-16, 17²-17, 18²-18

1. 182
2. 210
3. 282
4. 306

$$\begin{array}{r} 361 \\ 19 \\ \hline 342 \end{array}$$

50. पहचानिए कि कौन-सी संख्या अनुक्रम में उपयुक्त नहीं है?

156, 182, 210, 240, 282, 306

1. 182
2. 210
3. 282
4. 306

$$\begin{array}{r} 289 \\ 17 \\ \hline 272 \end{array}$$

$$\begin{array}{r} 324 \\ 18 \\ \hline 306 \end{array}$$

$$\begin{array}{r} 77 \\ 2 \\ \hline 154 \\ 143 \\ \hline \end{array}$$

$$\begin{array}{r} 286 \\ 13 \\ \hline \end{array}$$

51. What is the number in place of '?' ?

- 6, 15, 35, ?, 143, 221
1. 45
 2. 65
 3. 77
 4. 93

51. '?' के स्थान पर क्या संख्या है?

- 6, 15, 35, ?, 143, 221
1. 45
 2. 65
 3. 77
 4. 93

52. A pattern is being followed to derive numbers using two out of the six numbers appearing on the faces of a dice having numbers from 4 to 9, both inclusive. Two such pair yield 106 and 52. What will the third pairs yield?

52. एक पासे के फलकों पर अंकित छह संख्याओं 4 से 9 में से दो-दो संख्याएँ लेकर एक पैटर्न द्वारा संख्याएँ बनाई जाती हैं (4 और 9 सम्मिलित हैं)। ऐसे दो युग्मों से 106 और 52 प्राप्त होता है। तीसरे युग्म से क्या प्राप्त होगा?

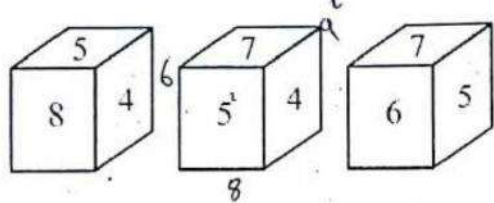

1. 100
2. 113
3. 130
4. 145

1. 100
2. 113
3. 130
4. 145

53. Which group of letter given in the alternatives will complete the sequence?

53. विकल्पों में दिए अक्षरों के समूहों में से कौन-सा समूह निम्नलिखित अनुक्रम को पूरा करेगा?

a n t t a n a n t t a n a n t t a n

a _ t t a _ a n t _ a n _ n t _ a n

1. a t n t t
2. n n t a t
3. n a n t t
4. t n t a t

1. a t n t t
2. n n t a t
3. n a n t t
4. t n t a t

$$\begin{array}{r} 36 \\ 16 \\ \hline \end{array}$$

$$\begin{array}{r} 64 \\ 49 \\ \hline 113 \end{array}$$

Directions (Questions 54-57)

A group of students is sitting in such a way that each occupies a corner of a hexagonal table. Ninong is sitting opposite to Yaangba. Ribiya is sitting next to Silva, Nazeli is sitting opposite to Silva, but not next to Ninong. one person is sitting between Talyang and Yaangba.

54. Who is sitting opposite to Ribiya?

1. Yaangba
2. Silva
3. Talyang
4. Nazeli

55. Who is sitting between Ribiya and Ninong?

1. Yaangba
2. Nazeli
3. Talyang
4. Silva

56. Who is sitting between Talyang and Yaangba?

1. Nazeli
2. Ribiya
3. Ninong
4. Silva

57. If Talyang sits to the right of Ninong, who is on the left of Ninong?

1. Ribiya
2. Nazeli
3. Yaangba
4. Silva

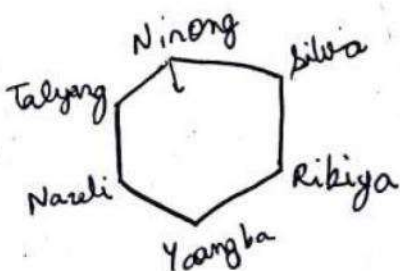

निर्देश (प्रश्न 54-57)

विद्यार्थियों का एक समूह इस प्रकार बैठा हुआ है कि प्रत्येक एक षटभुजाकार मेज के एक कोने पर बैठा है। निनोंग यांगबा के सम्मुख बैठा है। रीबिया, सिल्वा के आगे बैठी है। नाज़ली सिल्वा के सम्मुख बैठी है, परंतु निनोंग से आगे नहीं है। ताल्यांग यांगबा के बीच में एक विद्यार्थी बैठा है।

54. रीबिया के सम्मुख कौन बैठा हुआ है?

1. यांगबा
2. सिल्वा
3. ताल्यांग
4. नाज़ली

55. रीबिया और निनोंग के बीच में कौन बैठा हुआ है?

1. यांगबा
2. नाज़ली
3. ताल्यांग
4. सिल्वा

56. ताल्यांग और यांगबा के बीच कौन बैठा हुआ है?

1. नाज़ली
2. रीबिया
3. निनोंग
4. सिल्वा

57. यदि ताल्यांग निनोंग के दाईं ओर बैठा है, तो निनोंग के बाईं ओर कौन बैठा है?

1. रीबिया
2. नाज़ली
3. यांगबा
4. सिल्वा

58. A cylinder is painted in 6 colours - Violet, Red, Blue, Green, Yellow and Orange. The three positions of the cylinder are as follows. Looking at these figures, identify the correct colour in place of '?'.

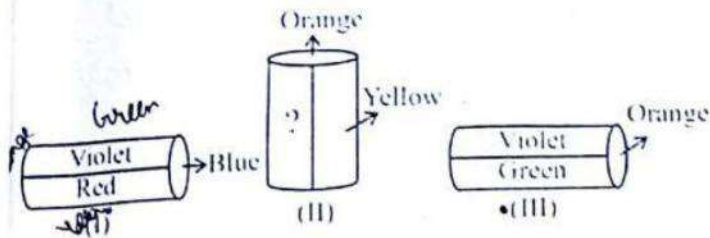

1. Red
2. Blue
3. Green
4. Violet

58. किसी बेलन को 6 रंगों में पेंट किया जाता है- बैंगनी, लाल, नीला, हरा, पीला और नारंगी। बेलन की तीन स्थितियाँ नीचे दी गई हैं। इन चित्रों को देखते हुए '?' के स्थान पर सही रंग की पहचान करें।

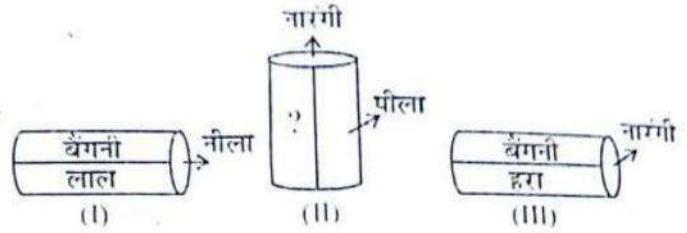

1. लाल
2. नीला
3. हरा
4. बैंगनी

59. Find the missing number at the place of 'M'?

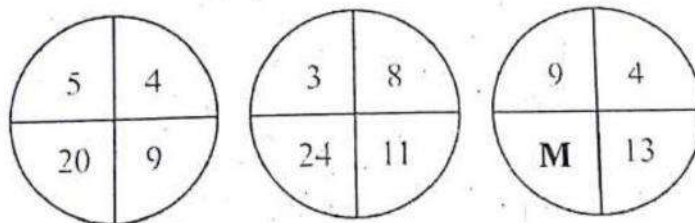

1. 36
2. 52
3. 81
4. 117

59. 'M' के स्थान पर विलुप्त संख्या लिखिए।

1. 36
2. 52
3. 81
4. 117

60. Which letter replaces the question mark (?)?

60. प्रश्न चिह्न (?) के बदले कौन-सा अक्षर आएगा?

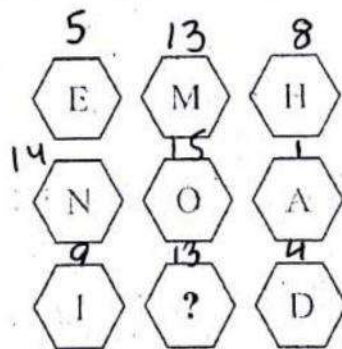

1. A
2. E
3. H
4. M

1. A
2. E
3. H
4. M

61. Which letter replaces the question mark (?) ? 61. कौन-सा अक्षर प्रश्न चिह्न (?) के बदले आएगा?

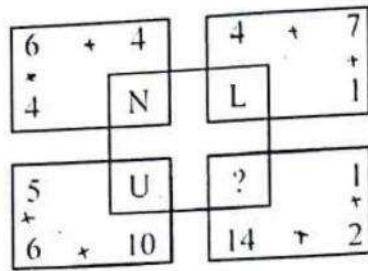

1. M
2. O
3. P
4. Q

1. M
2. O
3. P
4. Q

62. What is the number that should come in place of 'M' ?

62. 'M' के स्थान पर कौन-सी संख्या आएगी?

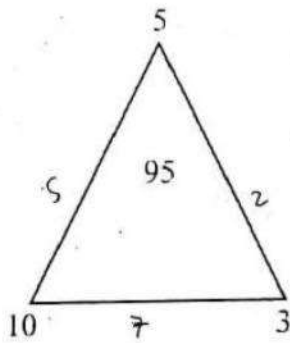

1. 2
2. 3
3. 4
4. 6

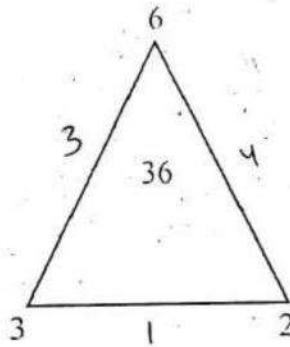

1. 2
2. 3
3. 4
4. 6

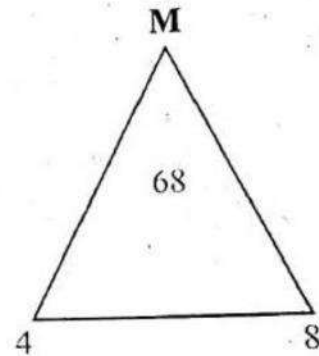

63. In the given figure which number should replace 'M' ?

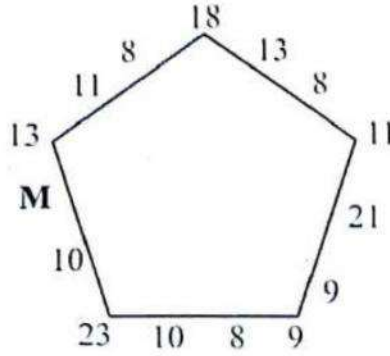

1. 4
2. 11
3. 13
4. 19

63. दी हुई आकृति में, कौन-सी संख्या 'M' के स्थान पर आएगी?

1. 4
2. 11
3. 13
4. 19

64. Manushi remembers that birthday of Chaitra is after July 10 but before July 17, but Vishakha remembers that it is between 15 and 27 July, both inclusive. If July 10 was a Thursday and if both of them remember correctly then on which day was Chaitra's birthday?

1. Sunday
2. Monday
3. Tuesday -
4. Wednesday -

64. मानुषी को याद है कि चैत्रा का जन्मदिन जुलाई 10 के बाद परंतु जुलाई 17 से पहले है। परंतु विशाखा को याद है कि यह 15 और 27 जुलाई के बीच में है (दोनों दिन सम्मिलित हैं)। यदि दोनों को यह सही याद है और जुलाई 10 को बृहस्पतिवार था, तो चैत्रा का जन्म किस दिन हुआ था?

1. रविवार
2. सोमवार
3. मंगलवार
4. बुधवार

65. A family consists of six members P, Q, R, X, Y, Z.

Q is the son of R but R is not mother of Q. P and R are a married couple.

Y is the brother of R. X is the daughter of P. Z is the brother of Q.

Which symbol represents all the children of P?

1. QXYZ
2. QXZ
3. XZR
4. QZ

65. किसी परिवार में छह सदस्य P, Q, R, X, Y, Z हैं। R का पुत्र Q है। परंतु Q की माता R नहीं है। P और R विवाहित दंपति है। R का भाई Y है। P की पुत्री X है। Q का भाई Z है।

कौन-सा विकल्प P के सभी बच्चों को निरूपित करता है?

1. QXYZ
2. QXZ
3. XZR
4. QZ

$$[11, 16] [15, 27]$$

$$(15, 16) \quad 25$$

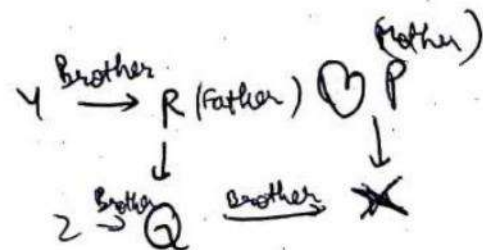

66. I noticed that my watch goes $\frac{1}{2}$ minute fast at dusk, but at dawn it loses $\frac{1}{3}$ minute. On 1st March morning my watch showed right time, then on which of the following dates the watch was 5 minutes fast?

1. 28th March
2. 29th March
3. 30th March
4. 31st March

66. मैंने देखा कि मेरी घड़ी रात्रि में $\frac{1}{2}$ मिनट जाती है परंतु सुबह $\frac{1}{3}$ मिनट कम हो जाती है। यदि 1 मार्च की सुबह मेरी घड़ी सही समय है, तो निम्नलिखित में से किस दिनांक को मिनट आगे थी?

1. 28 मार्च
2. 29 मार्च
3. 30 मार्च
4. 31 मार्च

67. What is the length 'x' of the line segment CD in the triangle drawn below?

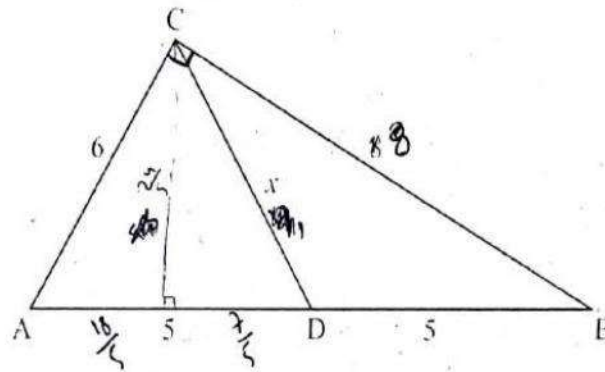

67. नीचे दिए गए त्रिभुज में, रेखाखंड CD की लंबाई 'x' है। 'x' का क्या मान है?

1. 4
2. 5
3. 6
4. 8

1. 4
2. 5
3. 6
4. 8

68. If $m+n = o+p$,
 $m+q = p+n$,
 $2p < m+q$ and $2m > o+n$, then

1. $o > m > n > p > q$
2. $m > o > p > n > q$
3. $n > o > p > m > q$
4. $o > p > n > q > m$

68. यदि $m+n = o+p$,
 $m+q = p+n$,
 $2p < m+q$ और $2m > o+n$ है, तो

1. $o > m > n > p > q$
2. $m > o > p > n > q$
3. $n > o > p > m > q$
4. $o > p > n > q > m$

$8 \times 6 = 10 \times n$
 $4.8 = n$

$36 - \frac{576}{25}$

$\frac{900}{25} - \frac{576}{25} = \frac{324}{25}$

$\frac{324}{25} = \frac{18}{5}$

$\frac{36}{25} = \frac{180}{125}$
 $\frac{180}{125} = \frac{72}{50} = \frac{36}{25}$

69. If water image of OXIDE is OXIDE, then water image of METAL will be

1. JATEIM
2. WELVT ✓
3. METAJ
4. METAL

70. How many dots lie opposite the face having three dots, when the given figure is folded to form a cube?

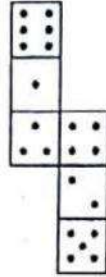

1. 2
2. 4
3. 5
4. 6 ✓

71. If '÷' is '+', '×' is '-', '-' is '÷' and '+' is '×' then what is the value of $20 \div 4 \times 12 - 6 + 11$

1. 2 ✓
2. 5
3. 56
4. 65

$$20 + 4 - 12 \div 6 \times 11$$

$$20 + 4 - 2 \times 11$$

$$24 - 22 = 2$$

$$\frac{1}{6} \times 2 = \frac{1}{3}$$

$$n = 30$$

69. OXIDE का जल प्रतिबिम्ब OXIDE है, तो METAL का जल प्रतिबिम्ब होगा

1. JATEIM
2. WELVT ✓
3. METAJ
4. METAL

70. निम्नलिखित आकृति को मोड़कर यदि एक घन बनाया जाए, तो जिस फलक पर तीन बिंदु हैं उसके सम्मुख फलक पर कितने बिंदु होंगे?

1. 2
2. 4
3. 5
4. 6 ✓

71. यदि '÷' है '+', '×' है '-', '-' है '÷' और '+' है '×', तो $20 \div 4 \times 12 - 6 + 11$ का मान क्या है?

1. 2 ✓
2. 5
3. 56
4. 65

72. Six dice are stacked as shown in the figure. On each dice, the sum of number appearing on a face and on the face opposite to it is 7.

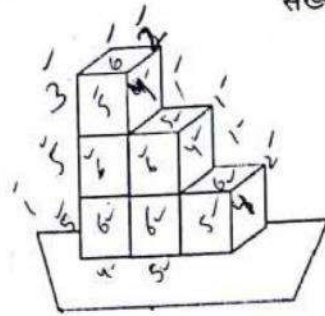

72. छह पासों को दी गई आकृति के अनुसार व्यवस्थित किया गया है। प्रत्येक पासे पर, उसके एक फलक और उसके सम्मुख फलक पर लिखी संख्याओं का योग 7 है।

What is the maximum possible sum of the numbers on the visible faces?

1. 88
2. 89
3. 96
4. 147

दिखाई देने वाले फलकों पर संख्याओं का अधिकतम संभव योग क्या है?

1. 88
2. 89
3. 96
4. 147

73. Observe the sequence given below and select the appropriate alternative which will maintain the series.

73. नीचे दिए अनुक्रम को देखिए तथा ऐसा उचित विकल्प चुनिए जिससे श्रृंखला आगे जारी रहे।

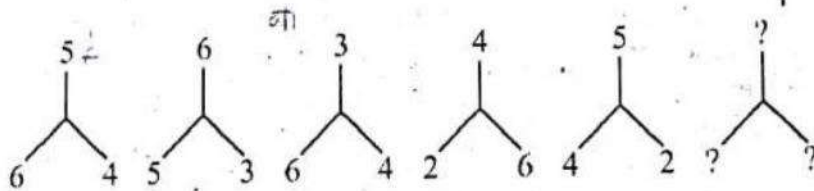

1.

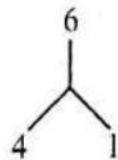

2.

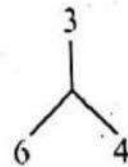

3.

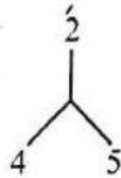

4.

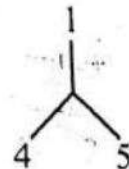

25
~~25~~

74. Two positions of a dice are shown. When number 3 is on the top, what number will be at the bottom?

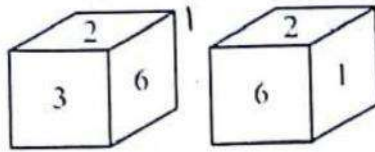

- 1. 1 but not 4
- 2. 4 but not 1
- 3. 5 or 4
- 4. 5 but not 4

74. एक पासे की दो स्थितियों को नीचे दर्शाया गया है। यदि ऊपरी फलक पर संख्या 3 है, तो निचले फलक पर कौन-सी संख्या होगी?

- 1. 1 परंतु 4 नहीं
- 2. 4 परंतु 1 नहीं
- 3. 5 या 4
- 4. 5 परंतु 4 नहीं

192

75. Which interchange in signs and number would make the equation correct?
 $(96 \div 128) + 64 = 2$

- 1. + and \div , 64 and 96 $(64 + 128) \div 96$
- 2. + and \div , 64 and 128
- 3. + and \div , 96 and 128
- 4. \div and +, 94 and 128

75. चिह्नों और संख्याओं में परस्पर कौन-सा बदलाव समीकरण को सत्य बना देगा?
 $(96 \div 128) + 64 = 2$

- 1. + और \div , 64 और 96
- 2. + और \div , 64 और 128
- 3. + और \div , 96 और 128
- 4. \div और +, 94 और 128

76. Let “%” stands for “is equal to”, “?” for “greater than”, “#” for “lesser than”.
 If $6x \% 5y$ and $2y ? 3z$, then

- 1. $2x ? 3z$ $10 \quad 9$
 $2x > 3z$
- 2. $4x ? 5z$ $4x > 5z$
- 3. $2x \# z$ 2
- 4. $4x \% 3z$

76. मान लीजिए कि “%” व्यक्त करता है “बराबर है” को “?”, “से बड़ा है” को तथा “#”, “से छोटा है” को व्यक्त करता है।
 यदि $6x \% 5y$ और $2y ? 3z$ है, तो

- 1. $2x ? 3z$
- 2. $4x ? 5z$
- 3. $2x \# z$
- 4. $4x \% 3z$

77. If Q means 'addition sign', J means 'multiplication sign', T means 'subtraction sign' and K means 'division sign' then,
 $30 K 2 Q 3 J 6 T 5 = ?$
 Find the number in place of “?”.

- 1. 18
- 2. 28
- 3. 31
- 4. 103

$$30 \div 2 + 3 \times 6 - 5$$

$$15 + 18 - 5$$

①

$6x$ is equal to $5y$ 29

$$2y > 3z$$

77. यदि Q का अर्थ 'योग चिह्न' है, J का अर्थ 'गुणन चिह्न' है, T का अर्थ 'व्यकलन चिह्न' और K का अर्थ 'विभाजन चिह्न' है, तो
 $30 K 2 Q 3 J 6 T 5 = ?$
 “?” के स्थान पर जो संख्या है, उसे लिखिए।

- 1. 18
- 2. 28
- 3. 31
- 4. 103

$$6x = 5y$$

$$2y > 3z$$

$$12 > 3 \times 3$$

$$x = 5$$

$$y = 6$$

$$z = 3$$

78. Which figure should come next among the options given below?

78. नीचे दिए हुए विकल्पों में से कौन-सी आकृति आगे आएगी?

80

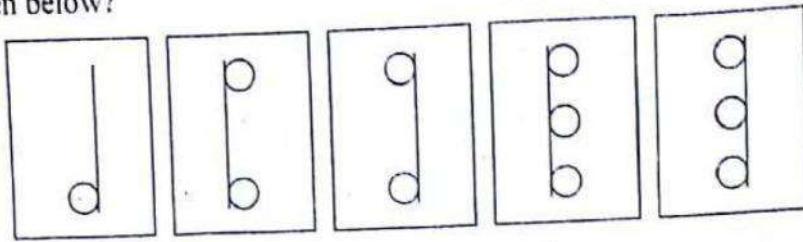

1

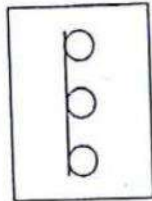

2

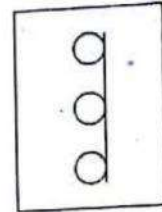

3

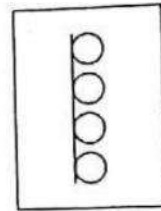
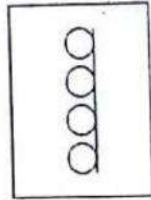

8

79. Observe the trends in figures given below and find the missing character.

79. नीचे दी हुई आकृतियों में प्रवृत्ति देखिए तथा विलुप्त चिह्न को खोजिए।

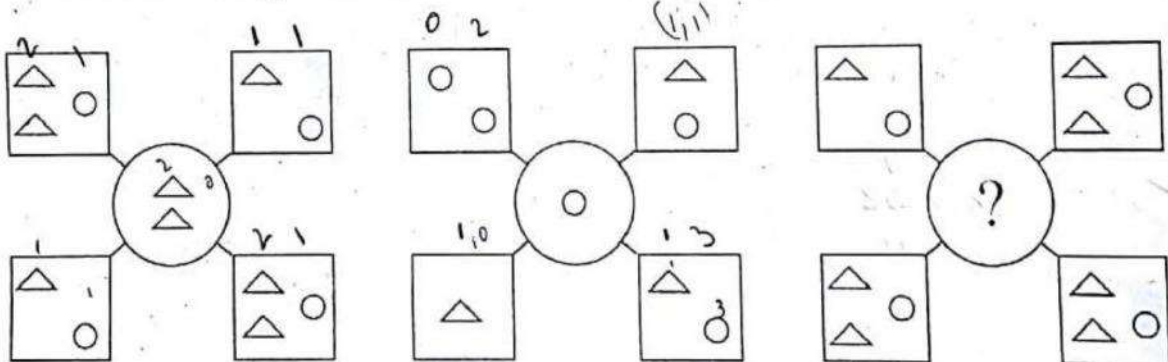

1.

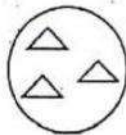

2.

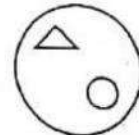

3.

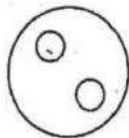

4.

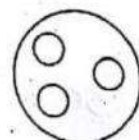

3 =

80.

Equivalent Signs	+	-	×	÷	=	()
	→	←	↑	↓	↕	⌈ ⌋

$$3 \times 8 \div 4 + 2 - 5 = (7 + 12 - 1) - 6$$

$$3 \uparrow 8 \downarrow 4 \rightarrow 2 \leftarrow 5 \leftarrow \uparrow \downarrow \left[7 \rightarrow 12 \leftarrow 1 \text{ ?? } 6 \right]$$

What will come in place of '??' ?

1. ⌈ ⌋ ↓
2. ⌈ ⌋ ↑
3. ⌈ ⌋ ↑
4. ⌈ ⌋ ↓

81. Complete the missing pattern.

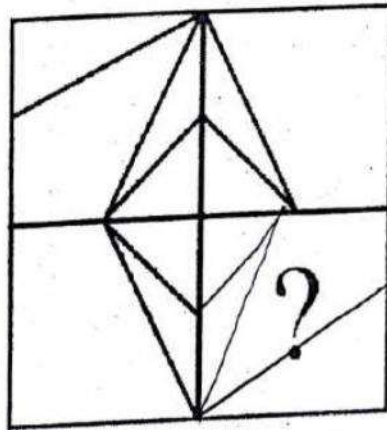

1.

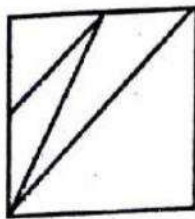

2.

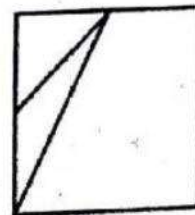

3.

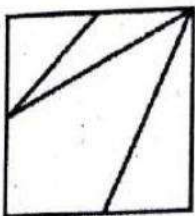

4.

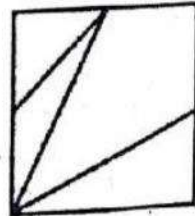

80.

समतुल्य	+	-	×	÷	=	()
चिह्न	→	←	↑	↓	↕	⌈ ⌋

'??' के स्थान पर क्या आएगा?

1. ⌈ ⌋ ↓
2. ⌈ ⌋ ↑
3. ⌈ ⌋ ↑
4. ⌈ ⌋ ↓

81. विलुप्त पैटर्न को पूरा कीजिए।

82. Find the number of rectangles in the following figure

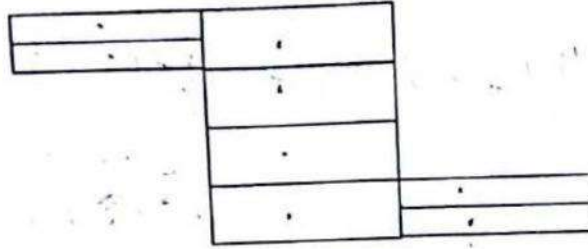

1. 18
 2. 17
 3. 16
 4. 15

1. 18
 2. 17
 3. 16
 4. 15

83. In the given matrix, first row and the first column consist of symbols and numbers respectively, the combination of those would be the code for specific alphabets given in other cells. For example, the code for 'G' could be 1\$ or 2@. In the same manner, what from the given alternatives will be the correct code for "PEACE"?

83. दी हुई ग्रिड में, प्रथम पंक्ति और प्रथम स्तंभ क्रमशः चिह्न और संख्याएँ लिखी हैं। इनके संयोजन से अन्य खानों (सैल्स) के विशिष्ट अक्षरों के लिए कोड बनता है। उदाहरणतः, 'G' के लिए कोड 1\$ या 2@ हो सकता है। इस प्रकार से, दिए हुए विकल्पों में से "PEACE" के लिए सही कोड क्या होगा?

	ta	#	*	S
0	A	P	Q	P
1	T	P	S	G
2	G	R	N	E
3	E	M	O	T
4	C	E	A	C
5	J	R	P	V

84. A square sheet is folded into half, the line of folding being parallel to a side of the square. It is again folded into half, the line of folding being parallel to the shorter side. In this condition the front of the paper always appears as it is given in the figure below (the dotted lines represent the folded portions).

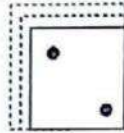

From the alternatives choose the correct figure which represents the paper in its original unfolded form.

1.

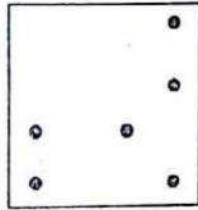

3.

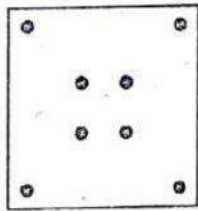

85.

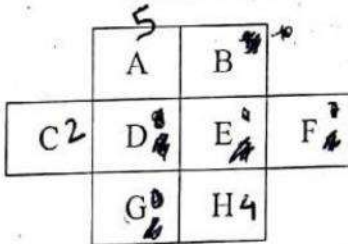

A, B, C, D, E, F, G, H are each to be assigned a different number from 1 to 8. What should be values of B, D, E, F, and G so that no consecutive numbers are in adjacent (even diagonally) squares.
Given : A = 5, C = 2, H = 4

1. (6, 8, 1, 7, 3) ✗
2. (3, 8, 7, 1, 6) ✗
3. (8, 6, 3, 7, 1) ✗
4. (3, 8, 1, 7, 6) ✓

84. एक वर्गाकार कागज को मोड़कर इस प्रकार आधा बनाया जाता है कि मोड़ की रेखा वर्ग की एक भुजा के समांतर रहे। इसे पुनः मोड़ कर आधा इस प्रकार बनाया जाता है कि मोड़ की रेखा छोटी भुजा के समांतर रहे। इस अवस्था में, कागज का आगे वाला भाग सदैव नीचे दी गई आकृति जैसा दिखाई देता है (बिंदुकित रेखाएँ मुड़े हुए भागों को दर्शाती हैं)।

दिए हुए विकल्पों में से, सही आकृति चुनिए जो कागज के मोड़े जाने से पहले वाले (मूल) रूप को निरूपित करती है।

2.

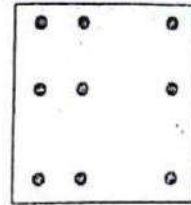

4.

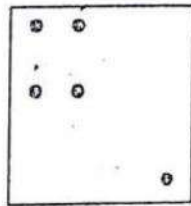

85.

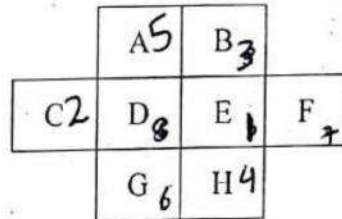

A, B, C, D, E, F, G और H में से प्रत्येक को 1 से 8 तक संख्या में से भिन्न संख्या निर्दिष्ट की जाती है। B, D, E, F और G के मान क्या होंगे ताकि कोई भी दो क्रमागत संख्याएँ आसन्न वर्गों (विकर्णतः भी) में नहीं आएँ?
दिया है : A = 5, C = 2, H = 4

1. (6, 8, 1, 7, 3)
2. (3, 8, 7, 1, 6)
3. (8, 6, 3, 7, 1)
4. (3, 8, 1, 7, 6)

86. In a farmhouse there are 50 hens, 45 goats and 8 camels which are maintained by a few supervisors. If the total number of feet be 224 more than the number of heads in the farmhouse then the total number of supervisors is

1. 5
2. 8
3. 10
4. 15

290
322
224

86. किसी फार्महाऊस में, 50 मुर्गियाँ हैं, 45 बकरियों और 8 ऊँट हैं, जिनकी देखरेख कुछ सुपरवाइसर्स द्वारा की जाती है। यदि इस फार्महाऊस में, पैरों की कुल संख्या सिरों की कुल संख्या से 224 अधिक है, तो सुपरवाइसर्सों की कुल संख्या है

1. 5
2. 8
3. 10
4. 15

87. If in a coded language.

'Busy bees' are coded as 'Cpu cff',
'busy crows' are coded as 'cpu hup',
'Bright Crows' are coded as 'Csj Hup'.

Then, 'Busy crows are clever' will be coded as _____

1. Cpu Hup Bsf Dmf
2. Cpu hup bsf dmf
3. cpu Hup Baf Dmf
4. cpu hup bsf Dmf

87. यदि किसी कूट भाषा में,

'Busy bees' को 'Cpu cff' लिखा जाता है,
'busy crows' को 'cpu hup', लिखा जाता है,
'Bright Crows' को 'Csj Hup'. लिखा जाता है,
तो

'Busy crows are clever' को _____ लिखा जाएगा।

1. Cpu Hup Bsf Dmf
2. Cpu hup bsf dmf
3. cpu Hup Baf Dmf
4. cpu hup bsf Dmf

88. What is the code used for 'Blue' derived from the given coded statements as per a code language?

- I. 'Flower Blue Red White' is coded as 'Sa Ra Ga Ma'
- II. 'Take Red Pink Flower' is coded as 'Sa Ha Ma Pa'
- III. 'Take Blue Red Buds' is coded as 'Pa Da Ma Ga'
- IV. 'Bring Red Take White' is coded as 'Ma Na Pa Ra'

1. Sa
2. Ga
3. Pa
4. Ra

88. एक कूट भाषा के अनुसार नीचे दिए कथनों से निगमित 'Blue' के लिए किस कूट का प्रयोग होगा?

- I. 'Flower Blue Red White' को 'Sa Ra Ga Ma' लिखा जाता है
- II. 'Take Red Pink Flower' को 'Sa Ha Ma Pa' लिखा जाता है
- III. 'Take Blue Red Buds' को 'Pa Da Ma Ga' लिखा जाता है
- IV. 'Bring Red Take White' को 'Ma Na Pa Ra' लिखा जाता है

1. Sa
2. Ga
3. Pa
4. Ra

$$103 + n + 224 = 222 + 2n$$

$$327 - 222 = 2n$$

34

5

~~Red = Sa~~

Red = Ma

89. What will be the number of digits used in numbering the pages of a book having 199 pages-

1. 398
2. 489
3. 495
4. 532

90. In certain code 678 means 'study very hard', 347 means 'hard work pays' and 246 means 'study and work'. Which of the following is the code for 'very'?

1. 4
2. 6
3. 7
4. 8

91. In a certain code 'TOME' is written as '@ \$ * ?' and 'ARE' is written as '! & ?'. How can 'REMOTE' be written in that code?

1. & ? ! \$ @ ? *
2. & ? * \$ @ ?
3. @ ? * \$ @ ?
4. * @ \$ * ? !

92. If in a certain code $23 \times 26 = 42$ and, $11 \times 15 = 19$ then,

1. 40
2. 41
3. 44
4. 48

89. 199 पृष्ठों की एक पुस्तक के पृष्ठों पर क्रमांक लिखने के लिए प्रयुक्त संख्याओं की कुल संख्या क्या होगी?

1. 398
2. 489
3. 495
4. 532

90. किसी कूट भाषा में 678 का अर्थ 'study very hard', 347 का अर्थ 'hard work pays' और 246 का अर्थ 'study and work'। 'very' के लिए, निम्नलिखित में से कौन-सा कोड होगा?

1. 4
2. 6
3. 7
4. 8

91. किसी कूट भाषा में 'TOME' को '@ \$ * ?' लिखा जाता है तथा 'ARE' को '! & ?' से लिखा जाता है इस कूट भाषा में 'REMOTE' को किस प्रकार लिखा जाता है?

1. & ? ! \$ @ ?
2. & ? * \$ @ ?
3. @ ? * \$ @ ?
4. * @ \$ * ? !

92. यदि किसी कूट भाषा में $23 \times 26 = 42$ है और $11 \times 15 = 19$ है, तो $32 \times 16 = ?$ है

1. 40
2. 41
3. 44
4. 48

9
180
300
489

100

93. In a family of 6 (A, B, C, D, E and F) members, there is one married couple with equal number of male and female members. Read the following relations and find out the one from the alternatives, which is not true for the given family.

Relations :-

A and E are sons of F.
D is the mother of a boy and a girl.
B is the son of A.

1. A, E, B are males
2. C is the granddaughter of F
3. C is the daughter of E
4. D is the wife of A

94. If P+Q means P is husband of Q, P/Q means P is sister of Q, P*Q means P is the son of Q. How is D related to A in D*B+C/A?

1. Son
2. Nephew
3. Sister
4. Couple

95. Afsana was walking in a desert. Anwar was passing by riding on a camel. Afsana requested for a lift.

Anwar said he will give lift only to those who are related to him.

At this, Afsana told him that Anwar's mother-in-law is the mother of her mother-in-law.

How is Anwar related to Afsana?

1. Father
2. Maternal uncle
3. Brother-in-law
4. Father-in-law

93. 6 सदस्यों (A, B, C, D, E और F) वाले एक परिवार में, एक विवाहित दंपति है तथा इसमें पुरुष और महिला सदस्यों की संख्याएँ बराबर हैं। निम्नलिखित संबंधों को पढ़िए तथा दिए हुए विकल्पों में से वह संबंध लिखिए, जो दिए हुए परिवार के लिए सत्य नहीं है।

संबंध:

A और E, F के पुत्र हैं।

D एक लड़के और एक लड़की की माँ है।

B, A का पुत्र है।

1. A, E, B पुरुष हैं।
2. C, F की पोती है।
3. C, E की पुत्री है।
4. D, A की पत्नी है।

94. यदि P+Q का अर्थ Q का पति P है; P/Q का अर्थ Q की बहन P है, P*Q का अर्थ Q का पुत्र P है, तो D*B+C/A में A से D किस प्रकार संबंधित है?

1. पुत्र
2. भांजा
3. बहन
4. दंपति

95. अफ़साना एक रेगिस्तान में चल रही थी। अनवर एक ऊँट पर बैठा उधर से जा रहा था। अफ़साना ने लिफ्ट के लिए प्रार्थना की।

अनवर ने कहा कि वह केवल उन्हीं को लिफ्ट देगा जो उससे संबंधित हैं।

इस पर, अफ़साना ने उससे कहा कि अनवर की सास उसकी सास की माँ है। अनवर अफ़साना से किस प्रकार संबंधित है?

1. पिता
2. मामा
3. बहनोई
4. ससुर

$60 + 160 + 100 + 40$
 $\frac{360}{5}$

96. A person travels from Mumbai to Ahmedabad by car in 5 hours. The speed of the car during first hour of journey was 60 km/hr. For the next two hours speed was 80 km/hr. Next hour it was 100 km/hr. Finally, during the last hour of his journey he drove at 40 km/hr. What is the average speed during his journey?

1. 56 km /hr.
2. 67.4 km /hr.
3. 70 km /hr.
4. 72 km /hr.

Directions for (Questions 97-98)
 Study the pie chart and information given below and answer the following questions.

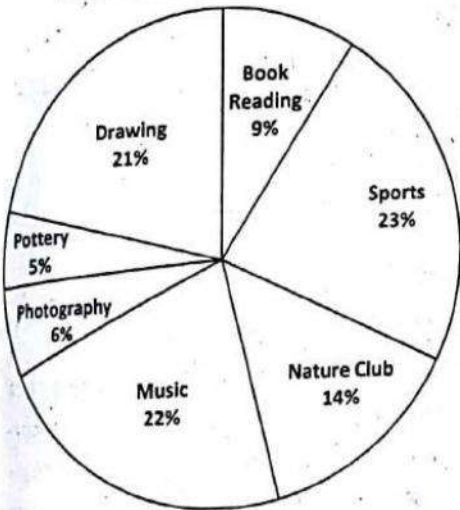

There are 1150 students of a school opted sports as a hobby.

97. How many students have book reading as a hobby?

1. 390
2. 420
3. 440
4. 450

98. What is the total number of students in the school?

1. 4990
2. 5000
3. 5050
4. 5100

$\frac{9}{100} \times 10000$
 $\frac{23}{100} \times n = 450$
 $n = 1956$

96. कोई व्यक्ति कार द्वारा मुंबई से अहमदाबाद तक की यात्रा 5 घंटे में तय करता है। यात्रा के प्रथम घंटे में कार की चाल 60 km/hr थी। अगले दो घंटों में चाल 80 km/hr थी। अगले घंटे में यह 100 km/hr थी। अंतिम घंटे में उसने कार की चाल 40km/hr रखी। उसकी पूरी यात्रा में औसत चाल क्या है?

1. 56 km /hr.
2. 67.4 km /hr.
3. 70 km /hr.
4. 72 km /hr.

प्रश्नों 97-98 के लिए निर्देश:
 नीचे दिए गए पाईचार्ट को पढ़िए।

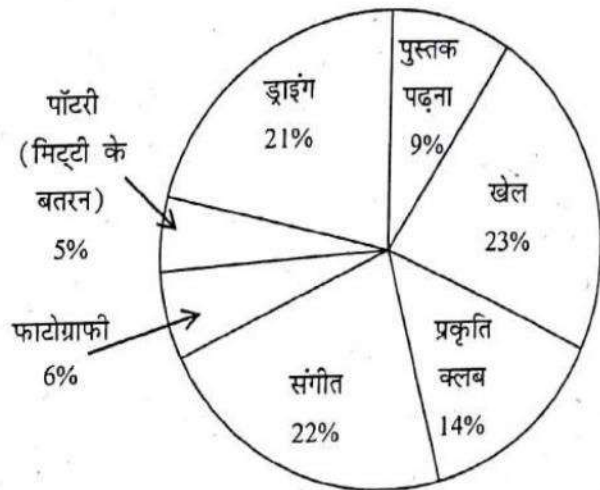

स्कूल के 1150 विद्यार्थी खेलों को अपने शौक (हॉबी) के रूप में चुनते हैं।

97. पुस्तक पढ़ना कितने विद्यार्थियों ने चुना?

1. 390
2. 420
3. 440
4. 450

98. स्कूल में विद्यार्थियों की कुल संख्या क्या है?

1. 4990
2. 5000
3. 5050
4. 5100

$\frac{23}{100} \times n = 450$
 $n = 1956$

99. The following table shows the distribution of Boys and Girls students of seven different schools.

School	Boys (Total 27,300)	Girls (Total 24,700)
A.	17%	8%
B.	12%	15%
C.	12%	12%
D.	13%	13%
E.	19%	14%
F.	14%	21%
G.	15%	17%

What is the ratio between the number of Girls and Boys students respectively from school F?

1. 14 : 21
2. 19 : 21
3. 17 : 21
4. 19 : 14

100. Ayush, Hina, Harbhajan and George are student friends studying in Delhi and plan to go on winter holiday some where in India. They can go to Rajasthan, Goa, Kerala, Odisha, Madhya Pradesh or any of the North Eastern States.

Ayush is willing to go any where except North Eastern States. Harbhajan prefers not to go to Goa and Kerala. Hina wants to go either to Goa or Odisha. Geoge does not mind as long as it is not Rajasthan.

Which destination would be acceptable to all?

1. Goa
2. Odisha
3. Kerala
4. Madhya Pradesh

99. निम्नलिखित सारणी सात विभिन्न स्कूलों के छात्र और छात्राओं के बंटन को दर्शाती है।

स्कूल	छात्र (कुल 27,300)	छात्राएँ (कुल 24,700)
A.	17%	8%
B.	12%	15%
C.	12%	12%
D.	13%	13%
E.	19%	14%
F.	14%	21%
G.	15%	17%

स्कूल F की छात्राओं और छात्रों की क्रमशः संख्याओं का अनुपात क्या है?

1. 14 : 21
2. 19 : 21
3. 17 : 21
4. 19 : 14

100. आयुष, हिना, हरभजन और जार्ज दिल्ली में अध्ययन करने वाले विद्यार्थी मित्र हैं तथा वे शीतकालीन अवकाश में भारत में कहीं जाने की योजना बनाते हैं। वे राजस्थान, गोआ, केरल, उड़ीसा, मध्य प्रदेश या किसी भी उत्तर पूर्वीय राज्य में जा सकते हैं।

आयुष उत्तर पूर्वीय राज्यों के अतिरिक्त कहीं भी जाने के लिए सहमत है। हरभजन गोआ और केरल जाना पसंद नहीं करती है। हिना या तो गोआ जाना चाहती है या उड़ीसा। जार्ज राजस्थान को छोड़कर कहीं भी जाने के लिए सहमत है। कौन-सा गंतव्य स्थान सभी को स्वीकार होगा?

1. गोआ
2. उड़ीसा
3. केरल
4. मध्य प्रदेश

$$\frac{21}{100} \times 24700 = \frac{14}{100} \times 27300$$

$$21 \times 247 = 14 \times 273$$